

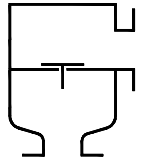

Typenblatt

Über- oder Unterdruckrohrleitungsventil KITO® VD/Sc-1-...



Verwendung

Zwischenarmatur, zur Be- oder Entlüftung von Behältern, vorzugsweise jedoch zum Einbau in Rohrleitungen. Je nach Einbaulage als Über- oder Unterdruckventil einzusetzen. Auch als Rückschlagarmatur oder Überströmventil zu verwenden. Gleiche Funktion wie KITO® VD/TA-1-..., siehe Typenblatt F 30.1 N.

Abmessungen (mm) und Einstelldrücke (mbar)

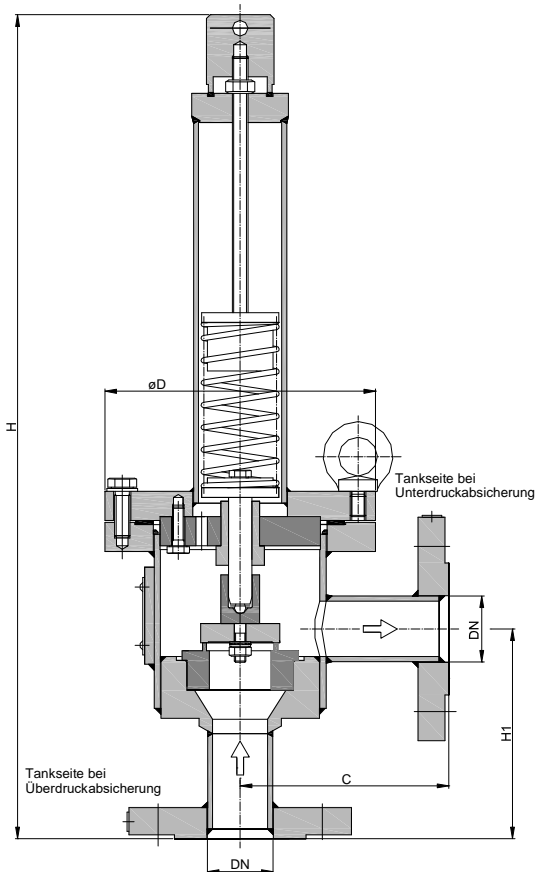

Baulängen C und H1 können auf Kundenwunsch an örtliche Verhältnisse angepasst werden.

DN		C		D	H		H1		kg	Einstelldruck	
DIN	ASME	DIN	ASME		DIN	ASME	DIN	ASME		min.	max.
25 PN 40	1"	90	108	140	406	424	90	108		>200	350
50 PN 16	2"	125	144				100	119			
80 PN 16	3"	161	181				121	141			
100 PN 16	4"	175	199				140	164		>150	
125 PN 16	5"	217	251				158	192			
150 PN 16	6"	247	281	330	980	1014	190	224		>100	
200 PN 10	8"	275	315				225	265			

Gewichtsangaben gelten nur für die Standard-Ausführung

Kleinere Einstellungen siehe KITO® VD/Sc-... (Typenblatt F 61 N), höhere Einstellungen auf Anfrage

Bestellbeispiel

KITO® VD/Sc-1-50

(Ausführung mit Flanschsanschluss DN 50 PN 16)

ohne Baumusterprüfung und € -Kennzeichnung

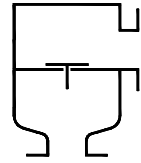
Typenblatt
 Über- oder Unterdruckrohrleitungsventil
KITO® VD/Sc-1-...

Ausführung

	Standard	wahlweise
Gehäuse / Deckel	Stahl	Edelstahl 1.4571
Gehäusedichtung	HD 3822	PTFE
Ventilsitz, Ventilspindel	Edelstahl 1.4571	
Ventiltellerdichtung	metallisch	
Ventilteller	federbelastet	
Einzelteile Federbelastung	Edelstahl 1.4571	
Druckfeder	Edelstahl	
Flanschanschluss	EN 1092-1 Form B1	ASME B16.5 Class 150 RF

Leistungsdiagramm

Der Volumenstrom V ist auf die Dichte von Luft mit $\rho = 1,29 \text{ kg/m}^3$ bei $T = 273 \text{ K}$ und einem Druck von $p = 1,013 \text{ mbar}$ bezogen. Für Medien anderer Dichte kann der Gasstrom ausreichend genau mit einer einfachen Näherungsgleichung bestimmt werden:

$$\dot{V}_{40\%} = \dot{V}_b \cdot \sqrt{\frac{\rho_b}{1,29}} \quad \text{bzw.} \quad \dot{V}_b = \dot{V}_{40\%} \cdot \sqrt{\frac{1,29}{\rho_b}}$$

Die Volumenströme ergeben sich bei Drucksteigerungen von 40 % über die Einstelldrücke hinaus (siehe DIN 4119). Volumenstrom Angaben bei Drucksteigerungen kleiner 40% auf Anfrage.

