

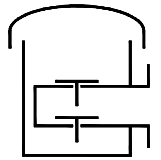

Typenblatt

Über- und Unterdruckventil KITO® VD/oL-1-.../...



Verwendung

als Endarmatur, für Atmungsöffnungen an Tankanlagen. Vorwiegend als Be- und Entlüftungseinrichtung für Festdachtanks. Zur Verhinderung von unzulässigem Über- und Unterdruck, sowie unerwünschten Vergasungsverlusten, bzw. unzulässigen Emissionen. Gehäuseaufbau senkrecht auf einem Tankdach.

Abmessungen (mm)

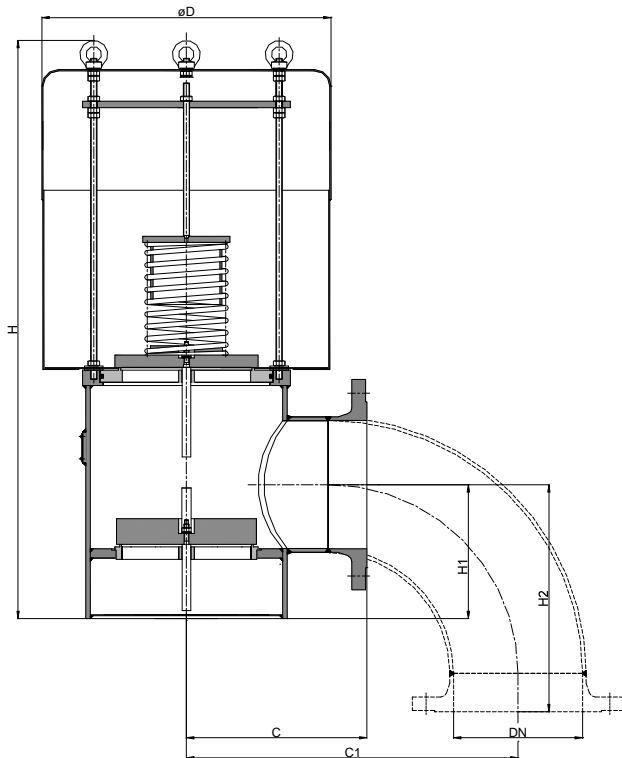

Senkrechter Anschluss ab DN 100 nur nach Absprache!!!
Bauseitige Abstützung der Armatur ggf. notwendig.

DN		D	H	H1	H2		C		C1	kg
DIN	ASME				DIN	ASME	DIN	ASME		
50	PN 16	240	460	77	121	139	155	174	140	
80	PN 16	255	670	105	165	184	180	200	186	23
100	PN 16	320		126	204	228	200	224	248	
125	PN 16	400	733	152	244	278	245	279	291	
150	PN 16	400		160	285	320	245	279	340	
200	PN 10	465	934	217	367	407	288	288	533	100
250	PN 10	600		248	449	483	350	350	645	

Größe des Überdrucktellers kann gewählt werden in Abhängigkeit der benötigten Leistung!
Gewichtsangaben enthalten kein Belastungsgewicht und gelten nur für die Standard-Ausführung
Kleinere Einstellungen siehe KITO® VD/oL-... (Typenblatt E 17.10 N), höhere Einstellungen auf Anfrage

Bestellbeispiel

KITO® VD/oL-1-50/25 (seitlich)
(Ausführung DN 50 mit Überdruckteller DN 25 und seitlichen Flanschanschluss DN 50 PN 16)

ohne Baumusterprüfung und € -Kennzeichnung

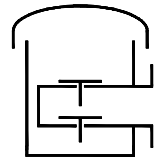

Typenblatt
 Über- und Unterdruckventil
KITO® VD/oL-1-.../...

Ausführung

	Standard	wahlweise
Gehäuse	Stahl	Edelstahl 1.4571
Ventilsitzteile, Ventilspindel	Edelstahl 1.4571	
Ventiltellerdichtung	metallisch	
Ventilsitzdichtung (O-Ring)	Silikon-FEP	Viton, Perbunan, Silikon-PFA
Belastungsgewicht	Edelstahl 1.4571	
Ventilteller (Druck)	federbelastet	
Ventilteller (Vacuum)	gewichtsbelastet	
Einzelteile Federbelastung	Edelstahl 1.4571	
Druckfeder	Edelstahl	
Abdeckhaube	Edelstahl 1.4301	Edelstahl 1.4571
Fremdkörperschutzsieb	Edelstahl 1.4301	Edelstahl 1.4571
Flanschanschluss	EN 1092-1 Form B1	ASME B16.5 Class 150 RF
Anschluss	seitlich	senkrecht

Einstelldrücke (mbar)

DN		Vacuum		Einstelldruck		max.
DIN	ASME	min.	max.	Größe	Druck min.	
50 PN 16	2"	6	55	DN 25, DN 50	>200	350
80 PN 16	3"	7	60	DN 50, DN 80	>200	
100 PN 16	4"	7	65	DN 50, DN 80, DN 100	>200	
125 PN 16	5"	7	80	DN 50, DN 80, DN 100	>200	
				DN 125	>150	
150 PN 16	6"	8	80	DN 50, DN 80, DN 100	>200	
				DN 150	>150	
200 PN 10	8"	8	90	DN 80, DN 100	>200	
				DN 150	>150	
				DN 200	>100	
250 PN 10	10"	10	100	DN 100	>200	
				DN 150	>150	
				DN 200, DN 250	>100	