

Typen JR-A, JR-B und JR-R

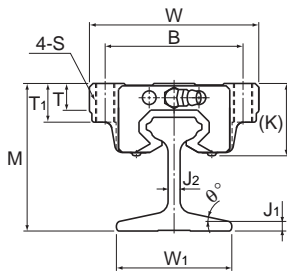

Typen JR25 und 35-A

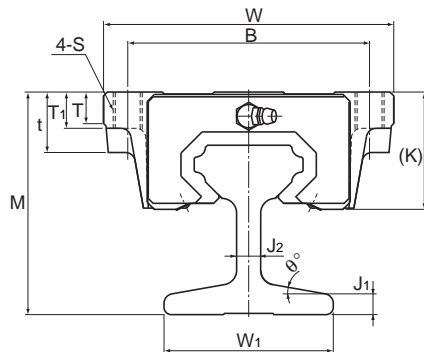

Typen JR45 und 55-A

Baugröße	Außenabmessungen			Abmessungen Führungswagen											Schmier-nippel	
	Höhe	Breite	Länge	B	C	H	S × ℓ	L ₁	t	T	T ₁	K	N	E		
	M	W	L	B	C	H	S × ℓ	L ₁	t	T	T ₁	K	N	E		
JR 25A	61	70	83,1	57	45	—	M8*	59,5	—	11	16	30,5	6	12	B-M6F	
JR 25B	61	70		57	45	7	—		—	16	11	10	30,5			6
JR 25R	65	48		35	35	—	M6 × 8		—	—	9	—	34,5			10
JR 35A	73	100	113,6	82	62	—	M10*	80,4	—	12	21	40	8	12	B-M6F	
JR 35B	73	100		82	62	9	—		—	21	12	13	40			8
JR 35R	80	70		50	50	—	M8 × 12		—	—	11,7	—	47,4			15
JR 45A	92	120	145	100	80	—	M12*	98	25	13	15	50	10	16	B-PT1/8	
JR 45B	92	120		100	80	11	—		—	25	13	15	50			10
JR 45R	102	86		60	60	—	M10 × 17		—	—	15	—	59,4			20
JR 55A	114	140	165	116	95	—	M14*	118	29	13,5	17	57	11	16	B-PT1/8	
JR 55B	114	140		116	95	14	—		—	29	13,5	17	57			11
JR 55R	124	100		75	75	—	M12 × 18		—	—	20,5	—	67			21

Hinweis: "*" steht für eine Durchgangsbohrung.

Aufbau der Bestellbezeichnung

JR35 R 2 UU +1000L T

Baugröße

Wagentyp

Symbol für
Abdichtung
(*1)
Führungswagen pro Schiene

Schielenlänge
(mm)

Symbol für mehrteilige Schiene

(*1) Siehe Zubehör zum Schutz gegen Verschmutzung auf [A1-352](#)

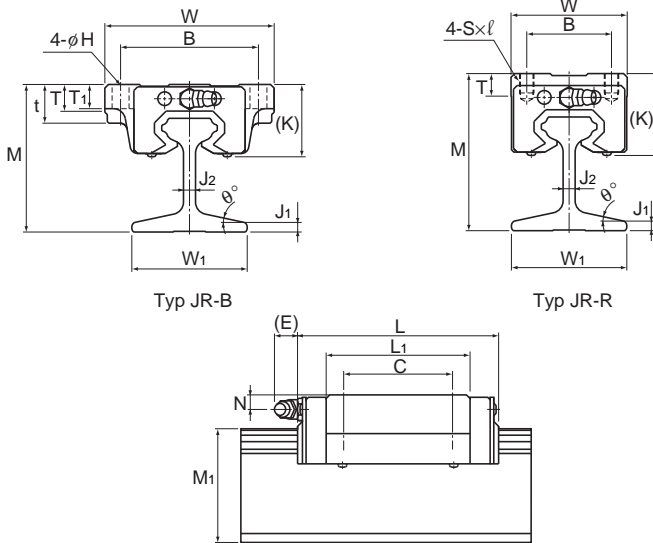

Einheit: mm

Abmessungen Führungsschiene						Tragzahl		Zulässiges statisches Moment kNm*					Gewicht	
Breite	J ₁	J ₂	θ°	Höhe	Länge*	C	C ₀	M _A		M _B		M _C	Führungswagen	Führungsschiene
								1 Wagen	2 Wagen	1 Wagen	2 Wagen	1 Wagen		
W ₁				M ₁	Max.	kN	kN						kg	kg/m
48	4	5	12	47	2000	19,9	34,4	0,307	1,71	0,307	1,71	0,344	0,59 0,59 0,54	4,2
54	7	8	10	54	4000	37,3	61,1	0,782	3,93	0,782	3,93	0,905	1,6 1,6 1,5	8,6
70	8	10	10	70	4000	60	95,6	1,42	7,92	1,42	7,92	1,83	2,8 2,8 2,6	15,2
93	4,8	11,6	12	90	4000	88,5	137	2,45	13,2	2,45	13,2	3,2	4,5 4,5 4,3	18,3

Hinweis: Max. Schienenlänge. Siehe auch S. [B1-174](#).

Zulässiges statisches Moment*: 1 Wagen: Zulässiges statisches Moment mit einem Führungswagen

2 Wagen: Zulässiges statisches Moment mit zwei eng zusammengesetzten Führungswagen