

VISULEX Kamera K15ZP-E/K15ZN-E, Edelstahl

- **Kamera mit Zoom-Objektiv K15ZP-E/K15ZN-E:**
Das Zoom-Objektiv der Kamera wird aus einem externen Kontrollraum ferngesteuert. Jede technisch erforderliche Einstellung wird von dort dem individuellen Bedarf angepasst. Die **System- und Steuersoftware 'LumiCam'** bietet PC-gesteuert auf Windows-Oberfläche, folgende Funktionen für die Steuerung der am Objekt eingesetzten Kamera:
 - Zoom
 - Focus
 - Blende, Shutter, Verstärkung
 - Dokumentationshilfen, wie Datum und Uhrzeit
 - Presetpositionen
- **Detail-Einstellung von**
 - Zoom
 - Focus
 - Blende, Shutter, Verstärkung
 - Dokumentationshilfen, wie Datum und Uhrzeit
 - Presetpositionen
- **Aufbau und Einsatzbereich**
 - Edelstahl-Gehäuse mit eingebauter Farb-CCD-Kamera, 1/4"-CCD Sensor, 2 Lux Lichtempfindlichkeit, inklusive 2-Draht-Sender, Elektronik, Edelstahl-Halterung
 - Schutzart IP 65
 - Umgebungstemperaturen +5°C bis +40°C
- **Zoom-Objektiv (Standardausführung)**
 - Minimalabstand Objektiv zum Objekt: 100 mm
 - Brennweite F = 4,2 bis 42,0 mm
 - Zoom optisch 10 x
 - Zoom digital 4 x zusätzlich
 - horizontaler Blickwinkel bei 1/4": 4,6° bis 46°
- **Elektrischer Anschluss:**
 - Erfolgt per Steuerleitung zum separat zu bestellenden **Steuergerät** (Kamera-Rack mit Kamera-Steuer-Einschub und ggf. Videoservert). Pro Kamera ist ein Kamera-Steuer-Einschub (alternativ mit Videoservert) erforderlich, der in ein Kamera-Rack gesteckt wird. Es gibt ein 1fach- und ein 6fach-Rack für bis zu sechs Kamera-Steuer-Einschübe.
 - **Kamera:** Versorgungsspannung: 24 V DC (liefert Steuergerät), Bemessungsleistung: bis 25 W, 2-Draht-Übertrager
- **Steuerleitung:**
 - Kabel mit sechs Adern (je zwei paarweise verdreht)
 - Länge: bis ca. 500 m (zwischen Kamera und Steuergerät)
 - Steuerleitung 3P x AWG 20 C
- **Gewicht:** 1,1 kg ohne Steuerleitung

CE



VISULEX Kamera K15ZP-E mit Zoom-Objektiv

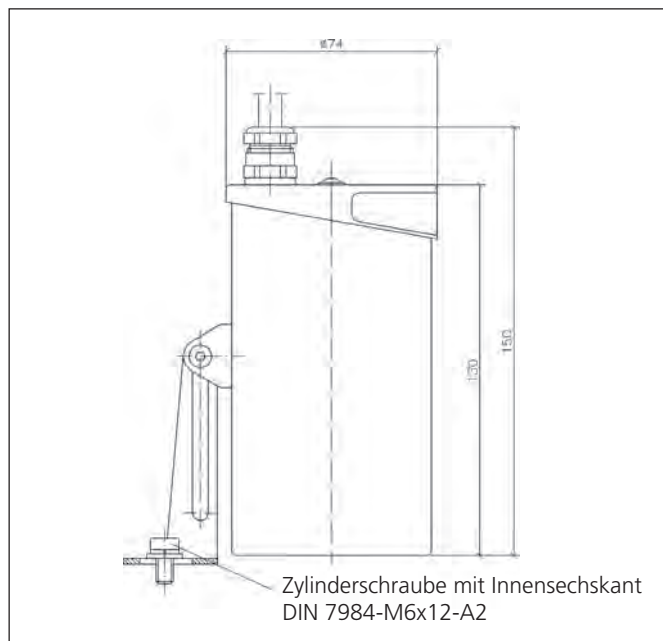

Abmessungen

1fach Kamera-Rack
mit Videoservert6fach Kamera-Rack
mit drei Kamera-Einschüben und
drei Videoservern bestückt

• Befestigung:

- Vergleichbar mit den international bewährten Lumiglas-Leuchten wird die Kamera über die mitgelieferte Edelstahl-Halterung auf dem Deckelflansch einer runden Schauglas-Armatur (DIN 28120 oder ähnlich), befestigt.

Reicht die natürliche Ausleuchtung des Behälters nicht, kann, je nach Armaturgröße, zusätzlich eine Lumiglas-Leuchte angebracht werden.

- Je nach Verfahrensprozess und Reaktorgröße ist eine separate Anordnung von Lichtglas und Kameraglas zu prüfen, auch in Abhängigkeit von Behälteroberfläche und Medium, sowie Einfallwinkel.

- Es ist auf gleichmäßige Ausleuchtung zu achten.

• Abmessungen und technische Daten für VISULEX Kamera K15ZP-E/K15ZN-E:

Kamera	K15ZP-E (PAL)	K15ZN-E (NTSC)
Kamera-Standard	CCIR (Europa)	EIA (USA)
Bildaufnehmer	1/4"-CCD	1/4"-CCD
Bildpunkte	ca. 440.000	ca. 380.000
Lichtempfindlichkeit	2 Lux	2 Lux
Auflösung	460 Linien (horizontal)	470 Linien (horizontal)
Elektronische Verschlusszeiten	automatisch, 1/1-1/10.000	automatisch, 1/1-1/10.000
Rauschabstand	>50 dB	>50 dB
Blendensteuerung	automatisch oder manuell	automatisch oder manue II
Farbsystem	PAL	NTSC

Steuergerät (Rack und Einschub)	1fach Kamera-Rack	6fach Kamera-Rack
Leistungsaufnahme	max. 15 W	Grundlast 5 W; je Einschub erhöht sich der Wert um 15 W (max. 95 W)
Absicherung (bedingt d. Anlaufstrom)	1,6 A	6,3 A
Abmessungen mm (H x B x T)	160 x 180 x 300	160 x 470 x 300

• Bestellvorgaben:

Pos.	Gegenstand	Sach-Nr.
1	1fach Kamera-Rack	1590.053.00
2	6fach Kamera-Rack	1590.051.00
3	Kamera-Steuer-Einschub	1123.008.00
4	Netzeinschub	1128.001.00
5	Netzeinschub mit Videosever	1128.002.00
6	Steuerleitung	3465.000027

Zum Beispiel:

VISULEX Kamera K15ZP-E

- 370 m Steuerleitung (Länge bitte in vollen Metern angeben)

- 1fach oder 6fach Kamera-Rack, siehe Tabelle

- Kamera-Steuer-Einschub, Sach-Nr. 1123.008.00

Bei späterer Zuschaltung von weiteren Kameras empfehlen wir das 6fach Rack.